

ART.2900

Valvola antigelo maschio-maschio

- Con valvola di ritegno integrata per la manutenzione ad impianto in funzione
- Sensore di temperatura ispezionabile e sostituibile
- Temperatura di apertura: 3 °C
- Fluido utilizzabile: acqua
- Dimensioni attacchi: 1" - 1"1/4 - 1"1/2

ART.2901

Valvola antigelo maschio-femmina

- Con valvola di ritegno integrata per la manutenzione ad impianto in funzione
- Sensore di temperatura ispezionabile e sostituibile
- Temperatura di apertura: 3 °C
- Fluido utilizzabile: acqua
- Dimensioni attacchi: 1"

1 DESCRIZIONE

La valvola antigelo, utilizzata in alternativa al glicole, impedisce il congelamento dell'acqua che si trova all'interno delle tubazioni dell'impianto di riscaldamento.

Per esempio, negli impianti con pompe di calore a unità esterna esiste la possibilità che l'acqua contenuta nelle tubazioni di collegamento con l'unità interna, nelle condizioni di impiego invernali, possa gelare compromettendo il regolare funzionamento dell'impianto o provocare rotture.

La valvola interviene ad una temperatura prossima a 3°C e, grazie ad un sensore interno, permette l'apertura di un piccolo foro con il conseguente gocciolamento verso l'ambiente esterno, impedendo così il congelamento dell'acqua all'interno delle tubazioni.

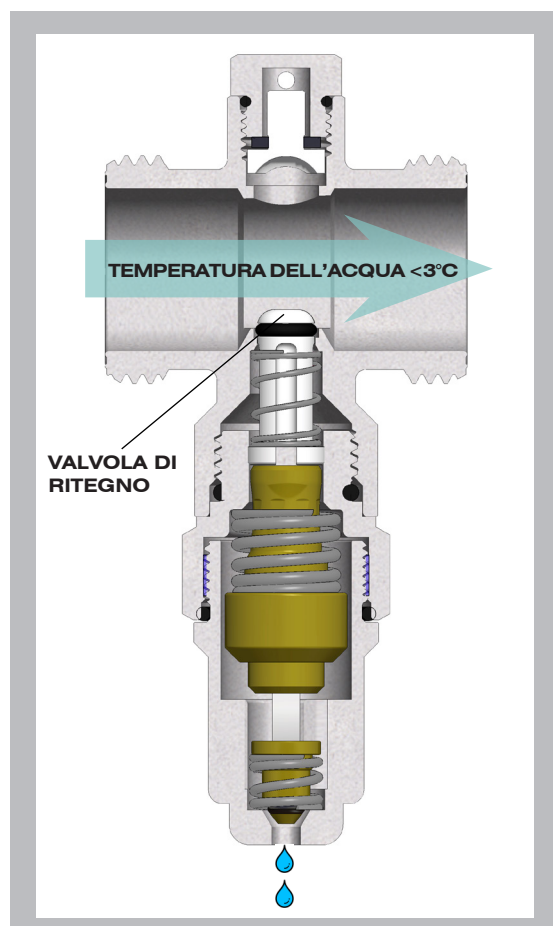
2 PARTICOLARI COSTRUTTIVI E PRINCIPIO DI FUNZIONAMENTO

3 INSTALLAZIONE

La posizione di installazione della valvola deve garantire la possibilità di scaricare l'acqua cercando di evitare la formazione di candele di ghiaccio. Indicativamente è sufficiente una distanza di 15/20cm da terra. Nel posizionamento delle valvole antigelo, è necessario considerare anche la posizione della tubazione di mandata rispetto a quella di ritorno, cercando di posizionare le due tubazioni disassate e distanti l'una dall'altra. Questo evita, nel caso di intervento della valvola antigelo posta sulla tubazione in alto, che l'acqua possa cadere sulla tubazione sottostante, con la possibilità di formazione di ghiaccio. Inoltre, si consiglia di scegliere una posizione di installazione che consenta lo svuotamento dell'impianto.

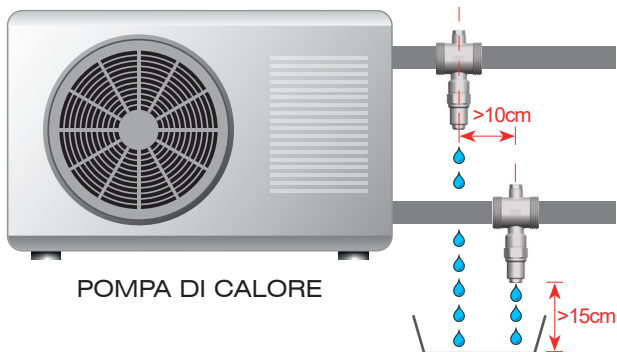

La valvola antigelo va installata sulle tubazioni di mandata e/o ritorno, lontano da eventuali fonti di calore. La posizione di installazione deve garantire il controllo completo sugli allacciamenti.

L'acqua di scarico della valvola antigelo va convogliata.

4 MANUTENZIONE

La manutenzione, in cui si debba ispezionare o sostituire il sensore della valvola antigelo, si può eseguire senza dover svuotare l'impianto.

Questo è possibile grazie alla valvola di ritegno presente all'interno del corpo della valvola antigelo.

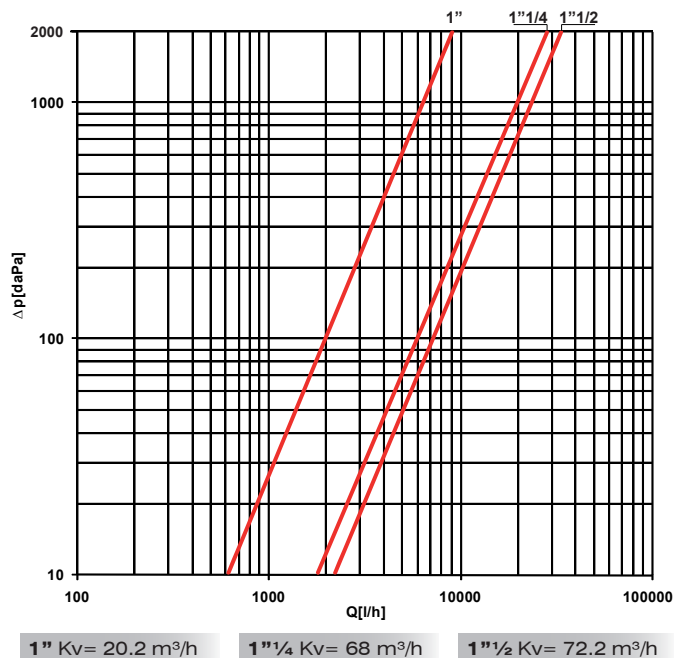

⚠ La valvola di ritegno garantisce la tenuta durante la procedura di manutenzione.

5 CARATTERISTICHE FLUIDODINAMICHE

6 CARATTERISTICHE TECNICHE

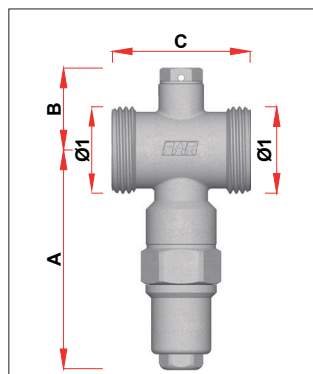
- Corpo: Ottone CW617N
- Tappo rompivuoto: Ottone CW614N
- Guarnizioni e o-ring: EPDM
- Finitura: nichelatura
- Pressione massima di esercizio: 10 bar
- Campo di temperatura d'impiego: 0-75 °C
- Temperatura di apertura: 3 °C
- Temperatura di chiusura: 4 °C
- Precisione: ±1°C
- Fluidi utilizzabili: acqua

7 CARATTERISTICHE DIMENSIONALI

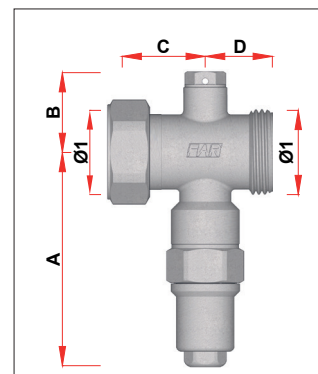
ART. 2900

CODICE	Ø1	A	B	C
2900 1	1"	84	32	53
2900 114	1 1/4"	91	37	59
2900 112	1 1/2"	92	38	61

ART. 2901

CODICE	Ø1	A	B	C	D
2901 1	G1	84	32	32	26